

Plaatsingsinstructie

Voor plaatsing van **Klassieker® vlaggenmasten** met mastbok of inschuifkoker.

Tips!

Belangrijk bij het plaatsen van een vlaggenmast met mastbok:

- Stel van tevoren vast in welke richting de vlaggenmast gaat kantelen d.m.v. een mastbok.
- Het beton moet ongeveer 5 dagen uitharden voordat de vlaggenmast overeind kan worden gezet.
- Zorg ervoor dat alle moeren goed vastgeschroefd zitten en controleer alle moeren na een maand nogmaals.

Dit is wat u nodig heeft:

- verstelbare sleutel
- boor 13 mm
- waterpas
- boormachine
- schop
- beton
- klos 5 cm

1 De mastbok

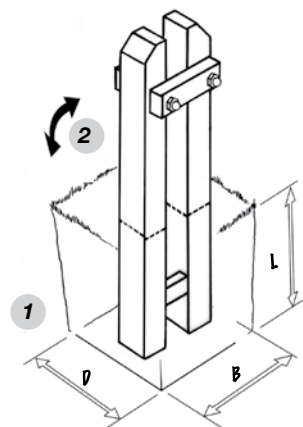

1. Graaf een gat in de grond volgens de afmetingen op het overzicht en ga daarna verder totdat de heft van de mastbok gelijk is aan het maaiveld.

Lengte mast (m)	LxB (cm) afmeting gat
6	30x60
7/8	40x40
9/10	50x50
12	60x60

2. Controleer in welke richting de vlaggenmast vrij kan kantelen.
3. Stel de mastbok waterpas.
4. Giet het beton in het gat.

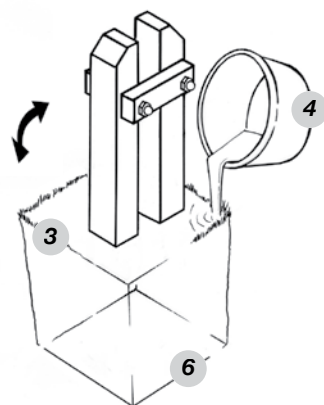

5. Stel de mastbok opnieuw waterpas.
6. Laat het beton ongeveer vijf dagen uitharden.
7. Plaats de vlaggenmast tussen de mastbok en zorg dat de vlaggenmast minimaal 5 cm boven het maaiveld blijft.

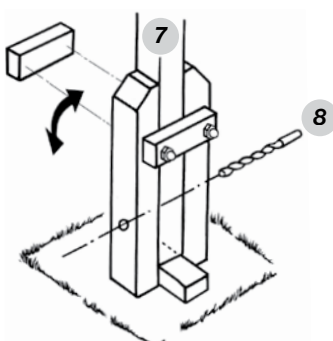

Plaats de vlaggenmast op een klos van minimaal 5 cm.

8. Boor met een boor van 13 mm een gat door en door.
9. Duw het draadeinde door de vlaggenmast en draai de moer vast. Dit wordt het kantelpunt.

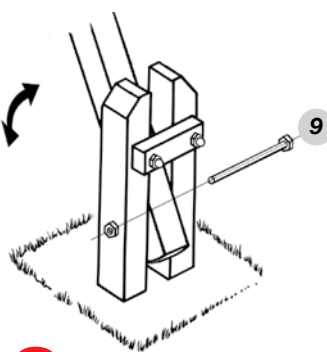

2 De inschuifkoker

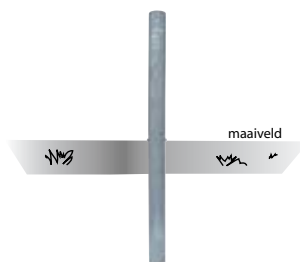

De mast kan door middel van een inschuifkoker worden geplaatst. De inschuifkoker wordt exact voor de

heft onder de grond geplaatst, tot het midden van de koker. Zorg dat op dat moment de inschuifkoker waterpas staat! En vervolgens stort u het gat dicht met beton en laat het uitharden. Plaats daarna de mast in de koker.

3 De vlag hijsen

1. De uiteinden van het touw aan de ringen van de vlag vastknopen om een cirkel te vormen.
2. Het touw zo instellen dat het twee maal langs de mast loopt.
3. De vlag hijsen door het tegenovergestelde eind van het touw naar beneden trekken.
4. Het dubbele uiteinde van het touw aan de kikker vastknopen door het dwars eroverheen te kruisen.

